

概要

真空ポンプを装置の中に組込む際は、振動や衝撃の伝達緩和用に防振ゴムをご使用ください。

規格・寸法

静的バネ定数: 130N/mm
許容荷重: 160N

寸法図および対応表

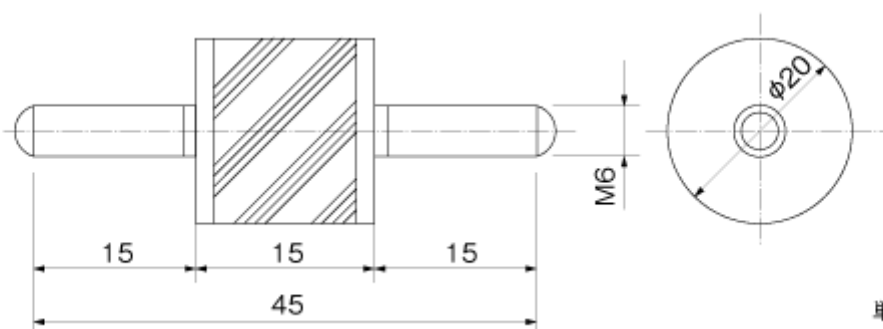

対応製品

No.	コード	分類名	シリーズ	品名
1	DOP-181S	揺動ピストン型ドライ真空ポンプ	DOPシリーズ	DOP-181SA
2	DOP-301SB	揺動ピストン型ドライ真空ポンプ	DOPシリーズ	DOP-301SB

アルバック機工株式会社

〒881-0037
宮崎県西都市大字茶臼原291-7
TEL:(0983)42-1411(代)
FAX:(0983)42-1422